



ЕВРОПЕЙСКИ СЪЮЗ
Европейски фонд
за регионално развитие
Инвестираме във вашето бъдеще



ОПЕРАТИВНА ПРОГРАМА
„РАЗВИТИЕ НА КОНКУРЕНТОСПОСОБНОСТТА
НА БЪЛГАРСКАТА ИКОНОМИКА“
2007-2013



ОПЕРАТИВНА ПРОГРАМА
„Развитие на конкурентоспособността
на българската икономика“ 2007-2013
www.opc competitiveness.bg

ДОГОВОР

№ 0-048-2014.../BG161PO003-1.2.05-0001-C0001-Ск...0084/01.08...2014 г.

Днес 01.08....., 2014 г. в гр. София, се сключи настоящият договор между страните както следва:

„СОФИЯ ТЕХ ПАРК“ АД, със седалище и адрес на управление: гр. София, ул. „Тинтява“ № 86, ет. 3, п.к. 1113, ЕИК 202099976, представлявано от Елица Панайотова, в качеството си на изпълнителен директор на дружеството, наричано по-долу Възложител, от една страна

и

„МОБИЛТЕЛ“ ЕАД, със седалище и адрес на управление: гр. София, община „Столична“, район „Илинден“, ул. „Кукуш“ № 1, п.к. 1309, ЕИК 131468980, представлявано заедно от пълномощниците Светла Нъкова с ЕГН 7901154639, л. к. № 616821815 и Зорница Бъчварова с ЕГН 7406075391, л.к. № 640599779, съгласно пълномощно с рег. № 4699/2014 г. по описа на нотариус Величка Христова с рег. № 174 на Нотариалната камара, наричано по-долу за краткост ИЗПЪЛНИТЕЛ от друга страна, на основание проведения от Възложителя избор на изпълнител на обществена поръчка възложена чрез публична покана с предмет:

„Предоставяне на мобилни телефонни услуги, достъп до обществена фиксирана мрежа, предоставяне на гласова телефонна и факс услуга и предоставяне на гарантиран Интернет достъп по проект "Научно-технологичен парк", който се изпълнява по ОП „Развитие на конкурентоспособността на българската икономика“ 2007-2013, приоритетна ос 1: „Развитие на икономика, базирана на знанието и иновационните дейности“, съгласно договор с идентификационен номер BG161PO003-1.2.05-0001-C0001“.

се сключи настоящият договор за следното:

І. ПРЕДМЕТ НА ДОГОВОРА

Чл. 1. ВЪЗЛОЖИТЕЛЯТ възлага, а ИЗПЪЛНИТЕЛЯТ приема да предоставя следните услуги, а именно:

- Предоставяне на съобщителни услуги чрез мобилна наземна мрежа по стандарт GSM/UMTS с национално покритие.
- Предоставяне на обществена фиксирана мрежа и предоставяне на гласова телефонна услуга и доставка на гарантиран Интернет

Чл. 2. За краткост предмета на настоящия договор по чл. 1 ще се нарича „услугите“.

Съгласували: Илия Големанов – Началник отдел „Правен“:

Цветелина Паскалева – Директор на Дирекция „Финанси и администрация“:

Чл. 3. (1) ИЗПЪЛНИТЕЛЯТ осъществява изпълнението на услугите при условията на представената от него оферта, и в съответствие с изискванията на възложителя.

(2) С подписването на настоящия договор ИЗПЪЛНИТЕЛЯТ декларира, че е запознат с действащите правила на ОП „Конкурентоспособност“.

(3) ИЗПЪЛНИТЕЛЯТ трябва да предприеме необходимите мерки, за да осигури публичност на финансирането от страна на Европейския Съюз. Тези мерки трябва да са в съответствие с приложимите правила за информиране и публичност, предвидени в чл. 8 и чл.9 от Регламент на Комисията № 1828/2006г.. ИЗПЪЛНИТЕЛЯТ се задължава да спазва изискванията на ОП „Конкурентоспособност“ по отношение на мерките за публичност и визуализация.

СРОК НА ИЗПЪЛНЕНИЕ НА ДОГОВОРА

Чл. 4. (1) Настоящият договор влиза в сила от датата на подписването му и е със срок на изпълнение до 30.09.2015 г.

ЦЕНА И НАЧИН НА ПЛАЩАНЕ

Чл. 5. (1) ВЪЗЛОЖИТЕЛЯТ заплаща на ИЗПЪЛНИТЕЛЯ цената за ползваните услуги на месечна база (ежемесечно).

(2) Размерът на месечното плащане е платимо в срок до 30 дни след издаване и връчване на данъчна фактура в счетоводството на ВЪЗЛОЖИТЕЛЯ за предоставената услуга през изтекъл месечен период.

(3) Данъчна фактура се издава от ИЗПЪЛНИТЕЛЯ и се изпраща в счетоводството на ВЪЗЛОЖИТЕЛЯ в срок от пет работни дни от изтичане на всеки месечен период.

(4) В издаваните от ИЗПЪЛНИТЕЛЯ счетоводни документи във връзка с изпълнението на настоящия договор следва да бъде указано, че разходът се извършва по проект «Научно-технологичен парк» по Договор за безвъзмездна финансова помощ № BG161PO003-1.2.05-0001-C0001.

(5) Плащането се извършва в лева по банковата сметка на ИЗПЪЛНИТЕЛЯ – банка „ОББ“ АД, IBAN BG22UBBS92001010346219, BIC UBBSBGSF, до 30 дни след издаване и връчване на данъчна фактура в счетоводството на ВЪЗЛОЖИТЕЛЯ.

(6) Цените на предоставяните услуги са определени в лева без включен ДДС и не подлежат на завишение през периода на изпълнение на договора.

(7) Максималната стойност на договора е 66 000 лв. /шестдесет и шест хиляди лв./ без ДДС.

(8) Цените на услугите се формират на основание заявените в процедурата за възлагане на обществената поръчка цени и преференциални условия от ИЗПЪЛНИТЕЛЯ, съгласно представената ценова оферта, представляваща Приложение № 5, неразделна част от Договора.

МЯСТО НА ИЗПЪЛНЕНИЕ

Чл. 6. Местонадължението на договора е гр. София, район „Изток“, ул. „Тинтява“ № 86, ет.3.

2

Съгласували: Илия Големанов – Началник отдел „Правен“:
Цветелина Паскалева – Директор на Дирекция „Финанси и администрация“:

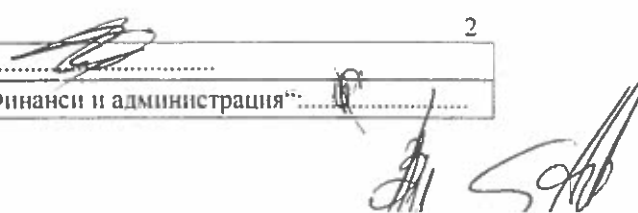

ПРАВА И ЗАДЪЛЖЕНИЯ НА СТРАНИТЕ

Чл. 7. (1) ИЗПЪЛНИТЕЛЯТ се задължава да изпълни задълженията си по настоящия договор, качествено и в определените срокове, в съответствие с действащата нормативна уредба в България и в условията и изискванията на документацията за участие в процедурата за възлагане на обществената поръчка, съобразно техническото и ценовото си предложение.

Чл. 8. (1) ИЗПЪЛНИТЕЛЯТ се задължава да не разпространява служебна и вътрешна информация, станала му известна при или по повод извършване на дейността му.

(2) ИЗПЪЛНИТЕЛЯТ се задължава да уведомява своевременно ВЪЗЛОЖИТЕЛЯ за всички промени в правния статут на ИЗПЪЛНИТЕЛЯ до изтичане срока на договора.

Чл. 9. (1) ИЗПЪЛНИТЕЛЯТ се задължава да осигурява поддръжка на услугите, предмет на настоящия договор с лицето **Радостина Валентинова Миленова**, с адрес за кореспонденция: България, гр. София 1309, ул. Кукуш 1, М1 на тел: 0882204694 с e-mail: r.milenova@mobiltel.bg, и същия се задължава да отстранява повредите и нередностите в предоставяната от него услуга, в срок до максимум 24 часа, считано от подаване на информация от ВЪЗЛОЖИТЕЛЯ. Подаването на информация за повреди и нередности може да се отправя в писмен и устен вид на лицата, посочени като лица за контакти в настоящия договор или на други посочени лица.

(2) ИЗПЪЛНИТЕЛЯТ се задължава да осигури за своя сметка поддръжката на услугите, цитирани в чл. 9, ал. (1), със срок на действие на поддръжката – срока на настоящия договор.

Чл. 10. ИЗПЪЛНИТЕЛЯТ се задължава да изпълни възложената работа в срок и без отклонения от договореното, с нужното качество и с грижата на добър търговец.

Чл. 11. (1) ИЗПЪЛНИТЕЛЯТ се задължава да:

1. да предприеме всички необходими мерки за недопускане на нередности и измами, които имат или биха имали като последица нанасянето на вреда на общия бюджет на Европейския съюз и/или националния бюджет, както и да уведоми незабавно ВЪЗЛОЖИТЕЛЯ относно обстоятелството, което предизвиква или може да предизвика нередност или измама. Да следи и докладва за нередности при изпълнението на договора. В случай на установена нередност, ИЗПЪЛНИТЕЛЯТ е длъжен да възстанови на ВЪЗЛОЖИТЕЛЯ всички неправомерно изплатени суми, заедно с дължимите лихви.

2. да спазва изискванията за изпълнение на мерките за информация и публичност при изпълнение дейностите по ОПАК. В този смисъл ИЗПЪЛНИТЕЛЯТ е длъжен да посочва финансовия принос на ЕФРР, предоставен чрез ОП „Конкурентоспособност 2007-2013г.“ в документите, свързани с изпълнението на договора, и при всички контакти с медиите.

3. да води точна и редовна документация и счетоводна отчетност, отразяващи изпълнението на договора, използвайки подходяща система за регистрация на документацията. Счетоводните отчети и разходите, свързани с изпълнението на договора, трябва да са в съответствие с изискванията на законодателството и да подлежат на ясно идентифициране и проверка.

Съгласували: Илия Големанов – Началник отдел „Правен“:
Цветелина Паскалева – Директор на Дирекция „Финанси и администрация“:

4. да осигури регламентиран достъп на ВЪЗЛОЖИТЕЛЯ и одитиращите органи до всички материали и документи във връзка с договора през всички етапи на работа по предмета на договора.

5. при проверки на място от страна на ВЪЗЛОЖИТЕЛЯ, компетентните органи по ОП „Конкурентоспособност“ и органи и представители на Европейската Комисия, ИЗПЪЛНИТЕЛЯТ се задължава да осигури присъствието на негов представител, както и да осигурява: достъп до помещения, преглед на документи, свързани с изпълнението на възложените дейности.

(2) ИЗПЪЛНИТЕЛЯТ е длъжен да предприеме всички необходими мерки за избягване на конфликт на интереси, както и да уведоми незабавно ВЪЗЛОЖИТЕЛЯ относно обстоятелство, което предизвиква или може да предизвика подобен конфликт, съгласно чл. 57 от Регламент (ЕС, ЕВРАТОМ) № 966/2012, както и по смисъла на Закона за предотвратяване и установяване на конфликт на интереси.

(3) С подписване на настоящия договор ИЗПЪЛНИТЕЛЯТ декларира, че не е свързано лице с Възложителя по смисъла на чл. 4.1. от Общите условия към договорите по ОП „Конкурентоспособност“, както и че не са налице обстоятелствата по чл. 4.3. от Общите условия към договорите по ОП „Конкурентоспособност“

(4) При промяна на обстоятелствата по ал. 2 и 3 ИЗПЪЛНИТЕЛЯТ се задължава да уведоми незабавно ВЪЗЛОЖИТЕЛЯ.

(5) Срокът за съхранение на всички документи, свързани с изпълнението на договора е три години след закриването на оперативната програма или за период от три години след годината, през която е извършено частично закриване. Сроковете спират да текат в случай на съдебни процедури или по надлежно обосновано искане на Европейската комисия.

Чл. 13. (1) ВЪЗЛОЖИТЕЛЯТ се задължава да заплаща уговорената цена в сроковете, предвидени в настоящия договор.

(2) ВЪЗЛОЖИТЕЛЯТ се задължава да оказва необходимото съдействие на ИЗПЪЛНИТЕЛЯ при и по повод изпълнение на задълженията му по настоящия договор.

(3) ВЪЗЛОЖИТЕЛЯТ се задължава да предостави на ИЗПЪЛНИТЕЛЯ всички необходими документи, информация и данни, пряко или косвено свързани или необходими за изпълнение предмета на настоящия договор.

(4) ВЪЗЛОЖИТЕЛЯТ се задължава да приеме изпълненото от страна на ИЗПЪЛНИТЕЛЯ, ако то съответства на договореното.

Чл. 14. ВЪЗЛОЖИТЕЛЯТ има право на контрол на работата на ИЗПЪЛНИТЕЛЯ и го уведомява своевременно за всички забележки и препоръки, касаещи изпълнението на задълженията му по този договор. ВЪЗЛОЖИТЕЛЯТ определя лице, което да извършва контрола по настоящия договор.

ОТГОВОРНОСТ И САНКЦИИ

Чл. 15. (1) ИЗПЪЛНИТЕЛЯТ носи пълна имуществена отговорност за вреди, възникнали поради виновното неизпълнение на което и да е от задълженията му по този договор.

Чл. 16. При неизпълнение на възложеното, или изпълнение без нужното качество ИЗПЪЛНИТЕЛЯТ дължи неустойка в размер на 3% върху договорената месечна цена. В

4

Съгласували: Илия Големанов – Началник отдел „Правен“:
Цветелина Паскалева – Директор на Дирекция „Финанси и администрация“:

случай, че неизпълнението или некачественото изпълнение продължи повече от един месец, ВЪЗЛОЖИТЕЛЯТ има право да прекрати договора с уведомление с незабавен ефект.

Чл. 17. При неизпълнение на задълженията си по чл. 5, ВЪЗЛОЖИТЕЛЯТ дължи неустойка в размер на законната лихва.

Чл. 18. (1) Изплащането на неустойки и обезщетения по предходните текстове от настоящия договор не лишава изправната страна по договора от правото да търси обезщетение за вреди и пропуснати ползи над уговорените размери по общия исков ред.

(2) Страните не отговарят за неизпълнение на задълженията си по настоящия договор, ако то се дължи на непреодолима сила.

НЕПРЕОДОЛИМА СИЛА

Чл. 19. Страните се освобождават от отговорност за неизпълнение на задълженията си, когато невъзможността за изпълнение се дължи на непреодолима сила. Никоя от страните не може да се позовава на непреодолима сила, ако е била в забава и не е информирала другата страна за възникването на непреодолима сила.

Чл. 20. Страната, засегната от непреодолима сила, е длъжна да предприеме всички разумни усилия и мерки, за да намали до минимум понесените вреди и загуби, както и да уведоми писмено другата страна незабавно при настъпване на непреодолимата сила.

Чл. 21. Докато трае непреодолимата сила, изпълнението на задължението се спира.

Чл. 22. Не може да се позовава на непреодолима сила онази страна, чиято небрежност или умишлени действия или бездействия са довели до невъзможност за изпълнение на договора.

Чл. 23. Липсата на парични средства не представлява непреодолима сила.

ПРЕКРАТЯВАНЕ НА ДОГОВОРА

Чл. 24. (1) Договорът се прекратява с изтичане на срока на изпълнение посочен в чл. 4, ал.(1).

(2) Договорът може да бъде прекратен:

1. по взаимно писмено съгласие на страните;

2. при настъпване на обективна невъзможност за изпълнение на възложената работа, за което обстоятелство страните си дължат надлежно уведомяване в едноседмичен срок от настъпване на обективната невъзможност, която следва да се докаже от страната, твърдяща, че такава невъзможност е налице.

Чл. 25. (1) Договорът се прекратява без предизвестие от страна на ВЪЗЛОЖИТЕЛЯ в случай, че ИЗПЪЛНИТЕЛЯТ загуби правото да извършва дейност.

(2) ВЪЗЛОЖИТЕЛЯТ може едностранно без предизвестие да прекрати сключеният договор, когато възникнат обстоятелства водещи до конфликт на интереси или свързаност на лицата, съгласно клаузите на договора по ОП

„Конкурентоспособност“ или при прекратяване на договора по ОП „Конкурентоспособност“.

КОНФИДЕНЦИАЛНОСТ

Чл. 26. Всяка информация, получена при и/или по повод изпълнението на договора се счита за конфиденциална.

ДРУГИ УСЛОВИЯ

Чл. 27. Изпълнителят се задължава да запази възможността за допълнителна активация на резервните номера, описани под позиции 30, 32,33,34,35,36,37,38,39, и 40 от настоящия договор.

Чл. 28. (1) Всички съобщения във връзка с този договор са валидни, ако са направени в писмена форма, включително и по факс от упълномощените представители на страните. Настоящият договор не може да бъде изменян или допълван от страните, освен при условията на чл. 43, ал. 2 от Закона за обществените поръчки.

Чл. 29. (1) Адресите на страните по договора и лицата за контакт са, както следва: за ИЗПЪЛНИТЕЛЯ: България, гр. София 1309, ул. Кукуш 1, М1 и лице за контакт Радостина Валентинова Миленова с тел. 0882204694 , e-mail: r.milenova@mobitel.bg

за ВЪЗЛОЖИТЕЛЯ: България, гр. София, ул. „Тинтява“ № 86, ет. 3, п.к. 1113 и лице за контакт: Мария Иванова Шикова- Василева с тел. 0889 900618, e-mail: m.vasileva@sofiatech.bg

(2) Когато някоя от страните е променила адреса си, без да уведоми за новия си адрес другата страна, съобщенията ще се считат за редовно връчени и когато са изпратени на стария адрес.

Чл. 30. Управляващият орган на ОП „Конкурентоспособност“ не носи отговорност във връзка с искове или жалби, вследствие на нарушение на нормативни изисквания от страна на ИЗПЪЛНИТЕЛЯ.

Чл. 31. За всеки спор относно съществуването и действието на договора или във връзка с неговото нарушение, включително спорове и относно действителността, тълкуването, прекратяването, изпълнението или неизпълнението му – частично или цялостно, както и за всички въпроси, неуредени в този договор, се прилагат разпоредбите на българското гражданско право, като страните уреждат отношенията си чрез споразумение. При непостигане на съгласие, спорът се отнася за решаване пред компетентния български съд.

Приложение: Неразделна част от този договор са техническото и ценово предложение на ИЗПЪЛНИТЕЛЯ.

За ВЪЗЛОЖИТЕЛЯ

ЕЛИЦА ПАНАЙОТОВА:



За ИЗПЪЛНИТЕЛЯ

Зорюнка Бухарова
Нач. отдел спр. крим.
до Св. отп. 7/10/2016
Нач. отдел, 16/06/16

Съгласували: Илия Големанов – Началник отдел „Правен“:

Цветелина Паскалева – Директор на Дирекция „Финанси и администрация“:

Списък № 2 на съществуващите телефонни номера

SIM номера мобилни телефони
"София Тех Парк" АД



1	00016	0889900601
2	00017	0889900602
3	00018	0889900603
4	00019	0889900604
5	00020	0889900605
6	00022	0889900607
7	00023	0889900608
8	00024	0889900609
9	00025	0889900610
10	00026	0889900611
11	00027	0889900612
12	00028	0889900613
13	00029	0889900614
14	00030	0889900615
15	00031	0889900617
16	00032	0889900618
17	00033	0889900619
18	00034	0889900620
19	00035	0889900621
20	00036	0889900622
21	00037	0889900623
22	00038	0889900624
23	00039	0889900625
24	00040	0889900626
25	00041	0889900627
26	00042	0889900628
27	00043	0889900629
28	00044	0889900630
29	00045	0889900631
30	00046	0889900632
31	00047	0889900633
32	00048	0889900634
33	00049	0889900635
34	00050	0889900636
35	00051	0889900637
36	00052	0889900638
37	00053	0889900639
38	00054	0889900640
39	00055	0889900641

Съгласували: Илия Големанов – Началник отдел „Правен“:

Цветелина Паскалева – Директор на Дирекция „Финанси и администрация“:

**Фиксирани номера в „София Тех
Парк“ АД**

	Номер	GSM номер
1	24472878	0882 1811 83
2	24472879	0882 18 11 84
3	24472880	0882 18 11 85
4	24472881	0882 18 11 86
5	24472882	0882 18 11 87
6	24472897	0882 18 11 77
7	02 4472898 FAX	0882 18 11 78 FAX
8	24472899	0882 18 11 79

Съгласували: Илия Големанов – Началник отдел „Правен“: .....
Цветелина Паскалева – Директор на Дирекция „Финанси и администрация“: .....





ПРЕДЛОЖЕНИЕ ЗА ИЗПЪЛНЕНИЕ НА ПОРЪЧКАТА

ОТ МОБИЛТЕЛ ЕАД

за участие в обществена поръчка с предмет:

"Предоставяне на мобилни телефонни услуги, достъп до обществена фиксирана мрежа, предоставяне на гласова телефонна и факс услуга и предоставяне на гарантиран интернет достъп по проект "Научно-технологичен парк", който се изпълнява по ОП „Развитие на конкурентоспособността на българската икономика“ 2007-2013, приоритетна ос 1: „Развитие на икономика, базирана на знанието и иновационните дейности“, съгласно договор с идентификационен номер BG161PO003-1.2.05-0001-C0001"

17.06.2014 год.



ТЕХНИЧЕСКО ПРЕДЛОЖЕНИЕ (ОФЕРТА)

Наименование на
поръчката:

„Предоставяне на мобилни телефонни услуги, достъп до обществена фиксирана мрежа, предоставяне на гласова телефонна и факс услуга и предоставяне на гарантиран интернет достъп по проект "Научно-технологичен парк", който се изпълнява по ОП „Развитие на конкурентоспособността на българската икономика” 2007-2013, приоритетна ос 1: „Развитие на икономика, базирана на знанието и иновационните дейности”, съгласно договор с идентификационен номер BG161PO003-1.2.05-0001-C0001“

УВАЖАЕМИ ДАМИ И ГОСПОДА,

Във връзка с обявената обществена поръчка, Ви представяме нашето техническо предложение, както следва:

Предлагаме да изпълним поръчката, съгласно изискванията на Възложителя при следните условия:

Посочва се виждането на участника относно изпълнение на изискванията в Техническото задание:

1. Предоставяне на съобщителни услуги чрез мобилна наземна мрежа по стандарт GSM/UMTS с национално покритие, в т.ч. предоставяне на 40 бр. SIM карти и възможност за допълнителна доставка, при необходимост, до 30 броя, с предоставяне на съобщителна услуга:

I. Технически изисквания	Предложение на Участника
1. Участникът да предложи услуги чрез обществена електронна мрежа по стандарт GSM /UMTS с национално покритие за нуждите на експлоатационната дейност на Възложителя.	Мобилтел ЕАД предлага услуги чрез обществена електронна мрежа по стандарт GSM /UMTS с национално покритие за нуждите на експлоатационната дейност на Възложителя.
2. Качеството на услугите, предоставяни от обществения далекосъобщителен оператор, трябва да бъде в съответствие с изискванията, предвидени в индивидуалната му лицензия, респективно в разрешението за осъществяване на електронни съобщения чрез обществена далекосъобщителна подвижна клетъчна мрежа по стандарт GSM/UMTS с национално покритие,	Качеството на услугите, предоставяни от Мобилтел ЕАД е в съответствие с изискванията, предвидени в индивидуалната лицензия, респективно в разрешението за осъществяване на електронни съобщения чрез обществена далекосъобщителна подвижна клетъчна мрежа по стандарт GSM/UMTS с национално покритие, издадено от Комисията за регулиране на

<p>издадено от Комисията за регулиране на съобщенията, в съответствие с Общите правила за взаимоотношения с крайните потребители, съгласувани с Комисията за регулиране на съобщенията и в съответствие с изискванията на Закона за електронните съобщения.</p>	<p>съобщенията, в съответствие с Общите правила за взаимоотношения с крайните потребители, съгласувани с Комисията за регулиране на съобщенията и в съответствие с изискванията на Закона за електронните съобщения.</p>
<p>3. Трябва да бъде посочен процент на неуспешните повиквания за национални повиквания в мобилна мрежа - доказва се с декларация. Декларираният процент следва да е процентът, измерен за всички абонати в мрежата на кандидата за пълна предходна календарна година и вписан като параметър за измерване на качеството на мобилната услуга съгласно Приложение № 5 към чл. 38 на Общи изисквания при осъществяване на обществени електронни съобщения.</p>	<p>Процентът на неуспешни повиквания за национални повиквания в мобилна мрежа е посочен в декларация за процент неуспешни национални повиквания при предоставяне на мобилни услуги. Декларираният процент е процентът, измерен за всички абонати в мрежата на Мобилтел ЕАД за пълна предходна календарна година и вписан като параметър за измерване на качеството на мобилната услуга съгласно Приложение № 5 към чл. 38 на Общи изисквания при осъществяване на обществени електронни съобщения.</p>
<p>4. Трябва да бъде осигурена възможност за провеждане на разговори и ползване услуги в мрежата на участника, провеждане на разговори с абонати на други оператори /на мобилни и фиксирани мрежи/, провеждане на разговори в корпоративна група, провеждане на международни разговори с мобилни и фиксирани мрежи (по международни зони), провеждане разговори в роуминг, изпращане на кратки текстови съобщения.</p>	<p>Мобилтел ЕАД ще осигури възможност за провеждане на разговори и ползване услуги в мрежата на си, провеждане на разговори с абонати на други оператори /на мобилни и фиксирани мрежи/, провеждане на разговори в корпоративна група, провеждане на международни разговори с мобилни и фиксирани мрежи (по международни зони), провеждане разговори в роуминг, изпращане на кратки текстови съобщения.</p>
<p>5. Да бъде осигурена възможност за провеждане на разговори и услуги в рамките на мобилна мрежа в корпоративна група и извън нея. Разговори към други мобилни оператори и фиксирани мрежи, роуминг, международни разговори.</p>	<p>Мобилтел ЕАД ще осигури възможност за провеждане на разговори и услуги в рамките на мобилна мрежа в корпоративна група и извън нея. Разговори към други мобилни оператори и фиксирани мрежи, роуминг, международни разговори.</p>
<p>6. Да се предоставят 40 бр. SIM карти и възможност за допълнителна доставка при необходимост до 30 броя ;</p>	<p>Мобилтел ЕАД ще предостави 40 бр. SIM карти и възможност за допълнителна доставка при необходимост до 30 броя ;</p>
<p>7. Кредитни лимити на SIM картите – по избор на Възложителя с възможност за промяна;</p>	<p>Мобилтел ЕАД ще осигури кредитни лимити на SIM картите – по избор на Възложителя с възможност за промяна;</p>

8. Първоначален период на таксуване – 60 секунди, а след това тарифиране на 1/една/ секунда.	Първоначалния период на таксуване ще е 60 секунди, а след това ще се тарифира на 1/една/ секунда.
9. Дубликат на открадната или изгубена карта;	Мобилтел ЕАД ще издава дубликат на открадната или изгубена карта;
5. Предложение за запазване или пренос на съществуващите номера. Описани в Списък №2.	Мобилтел ЕАД ще запази или пренесе съществуващите номера, описани в Списък №2.
6. Корпоративната група да включва всички номера на SIM карти на Възложителя, предоставени от един оператор.	Корпоративната група ще включва всички номера на SIM карти на Възложителя.
7. Предоставяне на услуга "мобилен достъп до интернет" за ползване чрез SIM картите на Възложителя.	Мобилтел ЕАД ще предоставя услуга "мобилен достъп до интернет" за ползване чрез SIM картите на Възложителя.
8. Участникът предлага допълнителни услуги подпомагачи дейността на Възложителя:	Мобилтел ЕАД предлага допълнителни услуги подпомагачи дейността на Възложителя:
13.1 След уведомяване от страна на Възложителя по всяко време от срока на действие на договора да извършва промяна на броя на ползваните SIM карти и услуги (увеличение, намаление на броя сим карти, прехвърляне на външно лице, активиране или деактивиране на роуминг, кредитен лимит и други услуги).	След уведомяване от страна на Възложителя по всяко време от срока на действие на договора, Мобилтел ЕАД ще извършва промяна на броя на ползваните SIM карти и услуги (увеличение, намаление на броя сим карти, прехвърляне на външно лице, активиране или деактивиране на роуминг, кредитен лимит и други услуги).
13.2 Осъществяване на гаранционен и след гаранционен сервиз на мобилните апарати, собственост на Възложителя.	Мобилтел ЕАД ще осъществява гаранционен и след гаранционен сервиз на мобилните апарати, собственост на Възложителя.
13.3 Предоставяне на електронни съобщителни услуги чрез мобилна наземна мрежа по стандарт GSM/UMTS при преференциални условия на служители на Възложителя и техните семейства като ползватели извън корпоративната група в качеството си на физически лица.	Мобилтел ЕАД ще предоставя електронни съобщителни услуги чрез мобилна наземна мрежа по стандарт GSM/UMTS при преференциални условия на служители на Възложителя и техните семейства като ползватели извън корпоративната група в качеството си на физически лица.
13.4 Предоставяне на безплатни мобилни телефони	Мобилтел ЕАД ще предостави безплатни мобилни телефони

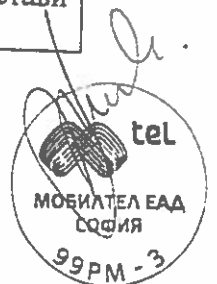

2. Предоставяне на достъп до обществена фиксирана мрежа, предоставяне на гласова телефонна и факс услуга и предоставяне на гарантиран Интернет достъп, в т.ч. предоставяне на:

- 12 броя обикновени телефонни поста
- Гарантиран достъп до Интернет с гарантиран симетричен капацитет мин. 2 Mbps международен достъп и 8 Mbps – мин. българско интернет пространство, без ограничение на месечния лимит.
- Факс услуга 1 брой

Посочва се виждането на участника относно изпълнение на изискванията в Техническото задание:

Мобилтел ЕАД ще предостави достъп до обществената фиксирана мрежа, предоставяне на гласова телефонна и факс услуга, както и предоставяне на гарантиран Интернет достъп.

Мобилтел ЕАД ще изпълни обема на поръчката по тази точка, включващ свързване към обществената електронна съобщителна мрежа и предоставяне на фиксирана телефонна и факс услуга, заедно с определен пакет от допълнителни услуги, позволяваща реализацията на комутируеми връзки в корпоративна група от мрежата на оператора, както и осъществяване на връзки към други фиксирани и мобилни мрежи на територията на Република България и предоставяне на гарантиран интернет достъп.

Мобилтел ЕАД ще осигури предоставянето на:

- 12 броя обикновени телефонни поста
- Гарантиран достъп до Интернет с гарантиран симетричен капацитет мин. 2 Mbps международен достъп и 8 Mbps – мин. българско интернет пространство, без ограничение на месечния лимит.
- Факс услуга 1 брой

Посоченият брой на телефонните постове е ориентировъчен и Мобилтел ЕАД дава възможност за увеличаване и намаляване на броя в рамките на 50% на абонатите от групата по искане на Възложителя.

Списък на услугите и адресите на предоставяне:

№	Населено място	Адрес	Вид услуга	Брой
1	София	Ул. „Тинтява“ № 86	Гарантиран Интернет -	1
2	София	Ул. „Тинтява“ № 86	Обикновен телефонен пост – POTS	12
3	София	Ул. „Тинтява“ № 86	Факс услуга	1

Мобилтел ЕАД ще изпълни Общите изисквания на Възложителя, а именно:

Мобилтел ЕАД ще изпълни по предмета на услугата: предоставяне и ползване на фиксирани телефонни услуги с възможност за осъществяване на селищни, междуселищни, международни разговори, както и разговори към мобилни мрежи за абонатите на Възложителя, съгласно списъка на телефонните постове, свързване на



предоставените телефонни постове на Възложителя към обществената телефонна мрежа и достъп до обществени телефонни услуги в т.ч.: свързване към обществената телефонна мрежа и предоставяне достъп до обществени телефонни услуги на телефоните на Възложителя. Мобилтел ЕАД ще осигури непрекъсната техническа поддръжка и система за обслужване на клиентите. Мобилтел ЕАД ще осигури телефонните услуги да бъдат предоставени на посочените в списъка адреси.

Мобилтел ЕАД ще осигури комплексна услуга, включваща фиксирана телефонна услуга, заедно с определен пакет от допълнителни гласови услуги, позволяваща реализацията на комутируеми връзки в корпоративна група от мрежата на оператора, както и връзки към други фиксирани и мобилни мрежи на територията на Република България за всички телефонни абонати на Възложителя, организирани в корпоративна група.

Мобилтел ЕАД ще осигури свързване към обществената електронна съобщителна мрежа и предоставяне на гарантиран достъп до Интернет със симетричен капацитет мин. 2 Mbps международен достъп и 8 Mbps – мин. българско интернет пространство, без ограничение на месечния лимит. Мобилтел ЕАД ще осигури непрекъсната техническа поддръжка и система за обслужване на клиентите.

Мобилтел ЕАД ще осигури възможност за запазване на географските номера, ползвани от Възложителя при промяна на доставчика на фиксираната телефонна услуга и/или при промяна на адреса си в рамките на един географски национален код за направление.

Фиксирани номера в „София Тех Парк“ АД

№	Номер	GSM номер
1	24472878	0882 1811 83
2	24472879	0882 18 11 84
3	24472880	0882 18 11 85
4	24472881	0882 18 11 86
5	24472882	0882 18 11 87
6	24472897	0882 18 11 77
7	02 4472898 FAX	0882 18 11 78 FAX
8	24472899	0882 18 11 79

Мобилтел ЕАД ще изгради оптична кабелна свързаност до София, ул. „Тинтява“ № 86. Мобилтел ЕАД ще монтира гласови крайни устройства, които разполагат с FXS интерфейси и мрежови устройства, през които ще бъде възможен достъпа до Интернет, за да даде възможност за ползване предоставената услуга.

Гарантиран интернет

Услугата Гарантиран интернет, предлагана от Мобилтел ЕАД, е базирана на MPLS технология и позволява гарантиран достъп до международното Интернет пространство и до Българските доставчици на Интернет. Мобилтел ЕАД е регистриран от RIPE и притежава собствена AS № 12716 и IP адресно пространство 213.226.0/18; С клас мрежа с IP адресно пространство 85.118.64/19 - IPv.6 2001:1ac8::/32.

Мобилтел ЕАД притежава две напълно независими оптични трасета за достъп до международното Интернет пространство, които терминират във Франкфурт, Германия.

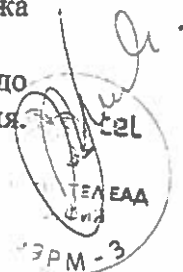

Всеки канал разполага със самостоятелно наземно трасе и представлява връзка съответно към доставчиците LEVEL 3 и NTT. Мобилтел ЕАД използва BGP4 протокол за динамична маршрутизация на трафика. Съчетан с резервираността на основните връзки, този метод осигурява както висока степен на надеждност на мрежата, така и интелигентност в пренасочването на трафика при възникнал проблем.

Предимства:

- Гарантирана 100% пропускателна способност на канала в двете посоки до точката на терминиране на връзката
- 100 % симетричност на услугата (Upload/Download = 1/1)
- Надеждност на услугата (service availability) - 99.5%
- Интерфейс към клиента:
 - Физически интерфейс - 10/100 Base T
 - MAC слой - IEEE 802.3.
- Предоставяне на услугата в кратки срокове за неограничен брой компютри
- Професионално обслужване и денонощна експертна поддръжка

Адрес за предоставяне на услуга	СКОРОСТ Download/Upload	ВО/INTERNATIONAL
София , ул. „Гинтява“ № 86	1/1	8/2

Mtel Business Voice

Mtel Business Voice е конвергентна услуга за фиксирана телефония от ново поколение. Тя е пълноценна алтернатива на традиционната фиксирана телефонна услуга, като предлага допълнителни функционалности, които ще оптимизират вътрешно-фирмената комуникация и разходите за телеком услуги, като:

Дефиниране на Виртуална Частна Мрежа /VPN/ за телефоните предоставени от „Мобилтел“ ЕАД на Възложителя;

Кратко набиране - всеки фирмен телефон /мобилен или фиксиран/ получава и кратък номер.

Контролиране на потреблението на служителите чрез профили за изходящи обаждания и определяне на позволени и забранени дестинации. На всеки краен потребител се задава профил за изходящи обаждания. Чрез него се дефинират права и забрани за провеждане на изходящи повиквания на абонатно ниво. Възможните профили са:

- Класик – няма забрани за изходящи повиквания. Активира се по подразбиране на всички крайни потребители на услугата.
- Internal VPN – могат да се правят изходящи обаждания само към други абонати от същия VPN. Всички останали обаждания са забранени.
- Internal Holding - могат да се правят изходящи обаждания само към абонатите в съответния VPN и към потребителите, които са в същата Холдинг група. Абонатите с активиран Internal VPN и Internal Holding профили могат да набират спешни и сервизни номера.
- Национален - могат да се правят повиквания към всички Национални мрежи. Международни повиквания са забранени.



Следвайки мисията да бъде лидер на телекомуникационния пазар в България и в желанието си да удовлетвори очакванията на клиентите, Мобилтел ЕАД разработва специално портфолио от интегрирани услуги – фиксирани и мобилни. Мобилтел е оператор, който предлага пълен пакет от телекомуникационни услуги на корпоративните си клиенти и по този начин оптимизира техните разходи за телекомуникации.

Оборудване и Технически Съоръжения в мрежата на Мобилтел

Мрежата на Мобилтел има изключително висока степен на надеждност и стабилност. Архитектурата на IP и GSM мрежата дава възможност за бързо и лесно разрастване при наличие на необходимост, както и за незабавно имплементиране на нови технологии. Използват се най-модерните технологии и в IP частта на мрежата. Съоръженията които се използват в мрежата са произведени от водещи компании в телекомуникациите /SIEMENS, ALCATEL, NORTEL, CISCO SYSTEMS, JUNIPER NETWORKS и др./. Мобилтел оперира MPLS Core мрежа за пренос на данни и глас на национално ниво.

Мобилтел оперира MPLS мрежа за пренос на данни и глас на национално ниво.

Използване на оборудване за Базови станции – BSS (Base Station System):

- BTS (Base Transceiver Stations) – Alcatel, Siemens, Sony Ericsson
- BSC (Base Station Controllers) - Alcatel, Siemens

Използвано оборудване в Мобилните телефонни централи MSC (Mobile Switch Centre):

- Siemens
- Alcatel

Използвано оборудване за Soft Switch:

- Media Gateway Controller Cisco PGW 2200

Използвано оборудване в точките на присъствие върху оптичната мрежа на Мобилтел

- Ethernet Switches – Cisco Catalyst 3750 Metro

Използвано оборудване за връзка към българското и международното Интернет пространство:

- Border Gateway Cisco 7607

Използвано оборудване за оптичен пренос на база SDH технология:

- Siemens SURPASS



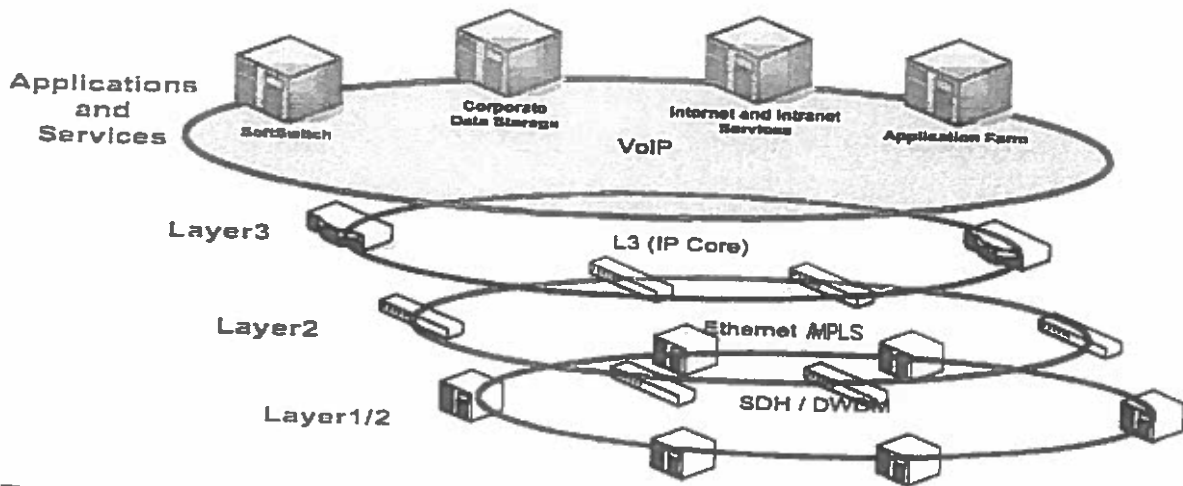

Принципна схема на Cisco PGW 2200

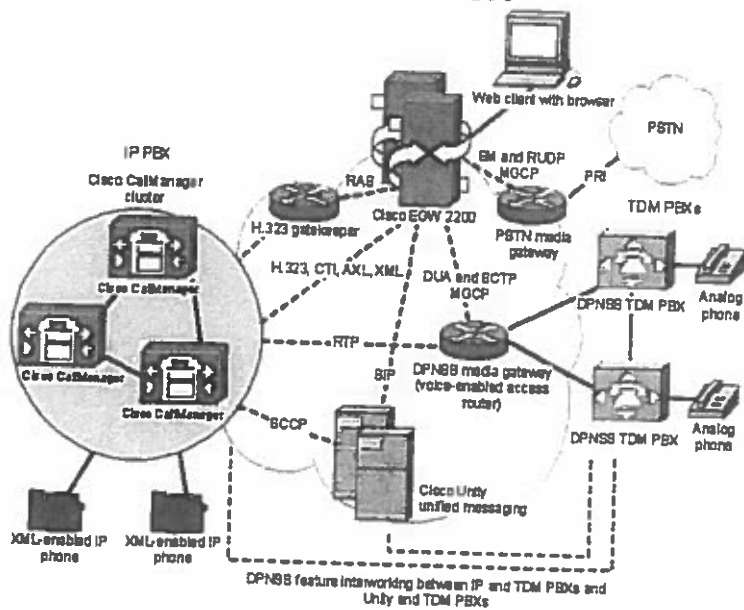

В мрежата на Мобилтел ЕАД се използват протоколи за динамично рутване. Гарантирана е висока степен на резервираност на връзките. Преноса на данни и глас на национално ниво се извършва освен през безжичната GSM мрежа и през изградената собствена оптична мрежа FOB /Fiber Optic Backbone/. Оптичният пръстен е изграден на база SDH / DWDM технология и в точките на присъствие е оборудван с Ethernet / MPLS комутатори. Преносът по оптичния пръстен е напълно резервиран поради двойната кръгова топология, която е имплементирана на територията на България, с капацитет $px10$ Gbps..

Понастоящем оптичният пръстен минава през 49 града на страната, като във всеки от тях има поне една точка на присъствие /входна точка/. Той е с дължина над 2600км.

Схема на националната оптична мрежа на Мобилтел ЕАД



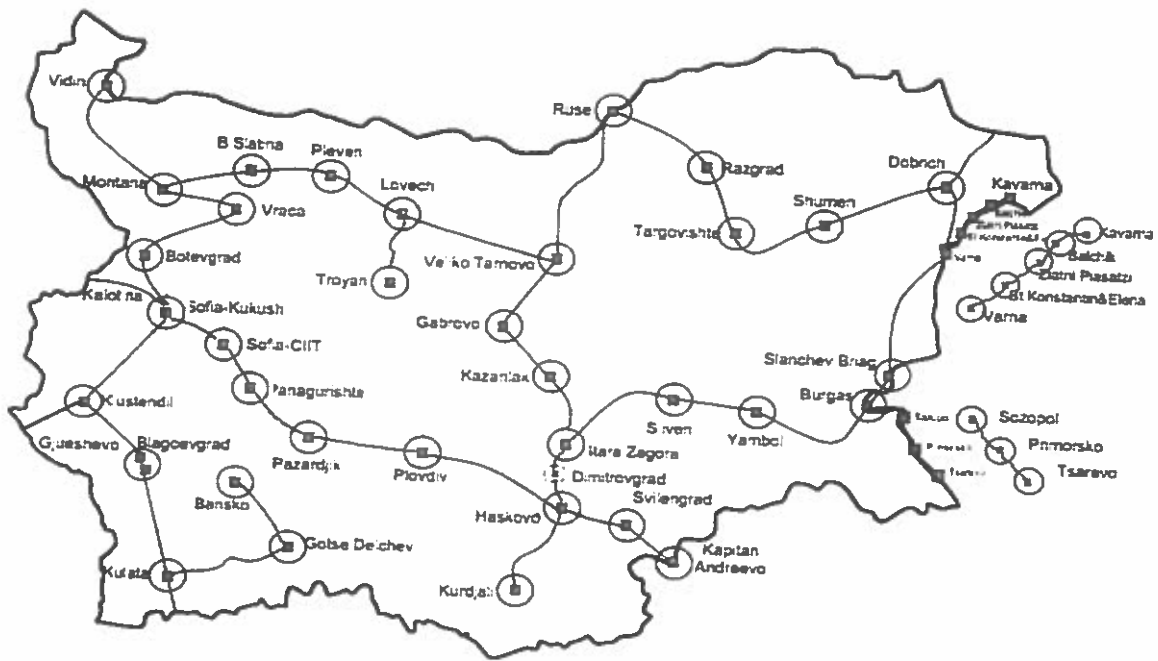

Система за мониторинг и управление на Мрежата на Мобилтел и предоставяните върху нея услуги – Network Management System

Мобилтел ЕАД счита сигурността на мрежата и на трансферираната през нея информация за особено важна. Съоръженията за гарантиране на сигурността на мрежата са с висока надеждност и гъвкавост на конфигурациите. Системата прави проверка в реално време едновременно на мрежата и на използваните в нея приложения.

В мрежата на Мобилтел ЕАД се използват технологии за анализ на преноса в реално време. Системата за контрол наблюдава основните параметри за качество на услугите. Чрез нея се улеснява проследяването и регулирането на конфигурациите и софтуерните промени в цялата мрежова инфраструктура. Мобилтел ЕАД използва технологии за Управление и Наблюдение на Мрежата от последно поколение **HP Open View Network Node Manager**. Предоставя възможност за наблюдение на връзките през **http-looking glass** с възможност за ping, traceroute, BGP summary и др

Системата включва лесно откриване, проследяване и управление на проблеми в мрежата. Улеснено е конфигурирането и преконфигурирането на различните компоненти на мрежата, както и извършването на подобрения. Системата за управление и наблюдение на мрежата позволява бързо откриване и локализиране на събития и тенденции, които биха довели до нарушаване параметрите на предоставяните върху нея услуги. Прилага се високо надеждна система за алармиране при наличие на проблем.

Системата за управление на мрежата използва един и същи графичен потребителски интерфейс за наблюдение, анализ, управление и прогнози за оптимизиране на мрежата и всички нейни параметри. Системата управлява всички услуги, приложения и устройства използвани от клиенти, както и тези, които се ползват за корпоративната мрежа на Оператора.

Системата за наблюдение и управление на мрежата дава възможност за генериране на статистически данни на месечна и годишна база по портове на мрежовото оборудване, предоставя извадка за скорост на вход и изход /Upload, Download/ на данните за съответните локации, представена в графична и таблична форма. Освен това е в

състояние да предоставя статистика за натовареност на физическата и логическата топология на мрежата.

В Центъра за управление на Мрежата се намират дежурните инженери (Helpdesk), на които Потребителят се обажда при необходимост набирайки номер 088 1515 за абонатите в мрежата на Мобилтел ЕАД или 0885511515 за абонатите на всички мрежи. Дежурните инженери приемат заявки за обслужване на проблеми, издават входящи номера на заявки (trouble tickets numbers), идентифицират и организират отстраняването на появилите се проблеми.

СИСТЕМА ЗА ЗАЩИТА

Мобилтел притежава функционираща Cisco Secure IDS (Intrusion Detection System) от серията 4200, IDS M2 за Catalyst, както и Cisco Works VPN/Security Management Solution, които идентифицират и отразяват всички опити за атака на мрежата от страна на неоторизирани потребители. Системата извършва наблюдение в реално време на параметрите на мрежата. За сигнализиране при заплахата се разчита на мрежови сензори, улавящи различни типове злонамерен трафик срещу уязвими и незащитени системи. Регистрират се опити за атака на конкретен порт при специфичен хост, както и сложна последователност от операции, насочени срещу множество от хостове в произволен момент.

Cisco Secure IDS (Intrusion Detection System) се състои от два основни компонента – Система от сензори и Платформа за управление. При установена от сензорите заплахата се извършва някое от следните действия – прекъсване и изграждане на нова TCP сесия, IP blocking, IP logging. Методът на действие при регистрирана атака може да бъде конфигуриран в зависимост от степента на опасност на атаката.

НАДЕЖДНОСТ И СИГУРНОСТ НА МРЕЖАТА НА МОБИЛТЕЛ

Надеждност на мрежата:

Надеждността на мрежата е комплексен показател, който се характеризира с достъпността на предлаганите услуги, както и тяхното безпроблемно функциониране за периода на обслужване. Мобилтел поддържа параметрите, определящи надеждността на мрежата в установени норми и гарантира незабавна реакция в случай на възникнал проблем.

- Надеждност на мрежата – 99,5 %;

Всички връзки в мрежата на Мобилтел са изградени на базата на междуселищни оптични трасета. Двойната свързаност на основните възли осигурява алтернативност на маршрутите и резервиране с цел наличие на безотказност на услугите. Маршрутизацията в интелигентната IP мрежа се управлява от йерархични протоколи за маршрутизиране, така че не се налага никаква намеса при евентуално временно отпадане на отделна магистрална връзка.

□ Наблюдение и управление на мрежата:

Центърът за Управление на Мрежата на Мобилтел ЕАД извършва проактивно наблюдение, диагностика и анализ на ресурсите и поведението на оборудването. Този



метод дава възможност на инженерите да идентифицират и коригират отклонения, които биха довели до проблеми като прекъсване на услуга или нестабилност на мрежата.

□ Процедура за отстраняване на проблеми:

При наличие на проблем, установен от специалистите на Мобилтел ЕАД или докладван от клиента, се използва Trouble Ticket система със специална процедура за ескалация. Клиентът може да регистрира проблеми в Центъра за Управление на Мрежата, като набере номер 088 1515 за абонатите в мрежата на Мобилтел ЕАД или 0885511515 за абонатите на всички мрежи. Дежурният инженер генерира Trouble Ticket, идентифицира и организира отстраняването на появилия се проблем.

□ Представителите на Мобилтел ЕАД:

Представителите на Мобилтел ЕАД, изпълняващи дейността си по поддръжка на мрежата, предоставянето на услуги, включително и по договора, предмет на настоящата Обществена поръчка се легитимират във всички случаи с лична служебна карта, на която има снимка.

Запознати сме и приемаме условията на проекта на д

17.06.2014 г.

Подпис и печат:

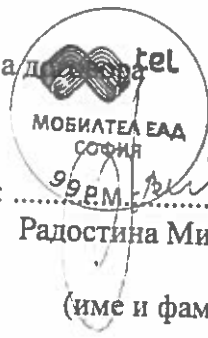

Радостина Миленова
(име и фамилия)



ДЕКЛАРАЦИЯ

за запазване на географските номера

Долуподписаната Рагостина Валентинова Миленова, л. к. № 188129390, издадена на 21.09.2004 г. от МВР – София, на длъжност Менеджър Държавни организации, компании и министерства, отдел "Стратегически и правителствени структури", Дирекция „Корпоративни клиенти“, Направление „Бизнес клиенти“ при „Мобилтел“ ЕАД,

в качеството си на упълномощено лице на "Мобилтел" ЕАД, регистрирано в Агенцията по вписванията, с ЕИК: 131468980, ИН по ЗДДС: BG131468980, със седалище и адрес на управление: гр.София, ул. "Кукуш" №1,

участник в процедура за възлагане на обществена поръчка за "Предоставяне на мобилни телефонни услуги, достъп до обществена фиксирана мрежа, предоставяне на гласова телефонна и факс услуга и предоставяне на гарантиран интернет достъп по проект "Научно-технологичен парк", който се изпълнява по ОП „Развитие на конкурентоспособността на българската икономика“ 2007-2013, приоритетна ос 1: „Развитие на икономика, базирана на знанието и иновационните дейности“, съгласно договор с идентификационен номер BG161PO003-1.2.05-0001-00001"

ДЕКЛАРИРАМ, ЧЕ:

Мобилтел ЕАД ще осигури възможност за запазване на географските номера, ползвани от Възложителя при промяна на доставчика на фиксираната телефонна услуга и/или промяна на адреса си в рамките на един географски национален код за направление

Дата: 17.06.2014 год.

Погнис:.....

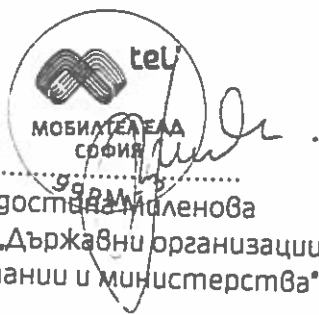
Рагостина Миленова
Менеджър „Държавни организации,
компании и министерства“



ДЕКЛАРАЦИЯ

ЗА ПРОЦЕНТ НЕУСПЕШНИ НАЦИОНАЛНИ ПОВИКВАНИЯ ПРИ ПРЕДОСТАВЯНЕ НА МОБИЛНИ УСЛУГИ

Долупогписаната Рагостина Валентинова Миленова, л. к. № 188129390, издадена на 21.09.2004 г. от МВР – София, на длъжност Менеджър Държавни организации, компании и министерства, отдел "Стратегически и правителствени структури", Дирекция „Корпоративни клиенти“, Направление „Бизнес клиенти“ при „Мобилтел“ ЕАД,

в качеството си на упълномощено лице на "Мобилтел" ЕАД, регистрирано в Агенцията по вписванията, с ЕИК: 131468980, ИН по ЗДАС: BG131468980, със седалище и адрес на управление: гр.София, ул. "Кукуш" №1,

участник в процедура за възлагане на обществена поръчка за "Предоставяне на мобилни телефонни услуги, достъп до обществена фиксирана мрежа, предоставяне на гласова телефонна и факс услуга и предоставяне на гарантиран интернет достъп по проект "Научно-технологичен парк", който се изпълнява по ОП „Развитие на конкурентоспособността на българската икономика“ 2007-2013, приоритетна ос 1: „Развитие на икономика, базирана на знанието и иновационните дейности“, съгласно договор с идентификационен номер BG161PO003-1.2.05-0001-00001"

ДЕКЛАРИРАМ, ЧЕ:

Процентът на неуспешни национални повиквания при предоставяне на мобилни услуги, измерен за всички абонати в мрежата на Мобилтел ЕАД за пълна предходна календарна година и вписан като параметър за измерване на качеството на мобилната услуга, съгласно Приложение № 5 към чл. 38 на Общи изисквания при осъществяване на обществени електронни съобщения е 0.28%.

За доказателство прилагаме линк към сайта на Мобилтел ЕАД и разпечатка от сайта съдържаща информация за параметри на качеството на фиксираната, мобилната услуга и достъпа до интернет.

<http://media.mtel.bg/private/pdf/legal/mtel-info-statistic-2013.pdf>

Дата: 17.06.2014 год.

Погпис:.....

Рагостина Миленова
Менеджър „Държавни организации,
компании и министерства“

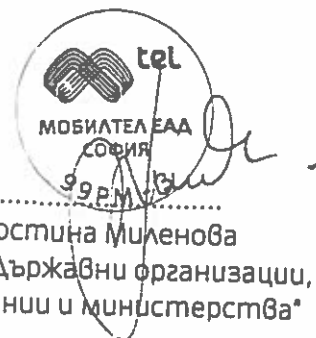

ПАРАМЕТРИ НА КАЧЕСТВОТО НА ФИКСИРАНАТА, МОБИЛНАТА УСЛУГА И ДОСТЪПА ДО ИНТЕРНЕТ

Мрежа / Услуга	Параметър	Измерване	Мерна единица	Етобност
Фиксирана	Време за първоначално свързване към мрежата	Времето, за което са изпълнени най-бързите 95 % и 99% от заявките	дни	99% - 17 дни 95% - 8 дни
		Процент на заявки, изпълнени до датата, договорена с клиента, а когато процентът е под 80 % - среден брой на дните закъснение след договорената дата	% дни	99.8%
Достъп до интернет - Фиксиран	Време за първоначално свързване към мрежата	Времето, за което са изпълнени най-бързите 95 % и 99% от заявките	дни	99% - 5.4 дни 95% - 3.7 дни
		Процент на заявки, изпълнени до датата, договорена с клиента, а когато процентът е под 80 % - среден брой на дните закъснение след договорената дата	% дни	97.0%
Достъп до интернет - Мобилен	Време за първоначално свързване към мрежата	Времето, за което са изпълнени най-бързите 95 % и 99% от заявките	дни	0.08
		Процент на заявки, изпълнени до датата, договорена с клиента, а когато процентът е под 80 % - среден брой на дните закъснение след договорената дата	% дни	100%
Фиксирана	Дял на проблемите, свързани с процедури за преносимост на номера	Процент на заявките за пренасяне, изпълнени с отклонения от нормалната процедура	%	5.7%

Мрежа / Услуга	Параметър	Измерване	Мерна единица	Стойност
Мобилна	Дял на проблемите, свързани с процедури за преносимост на номера	Процент на заявките за пренасяне, изпълнени с отклонения от нормалната процедура	%	0.8%
Фиксирана	Процент повреди на абонатната линия	Съотношение между броя на повредите на абонатната линия и средния брой на абонатните линии	%	0.18%
Фиксирана	Време за отстраняване на повреди	Времето, за което са отстранени най-бързите 80% и 95% от валидните повреди по абонатните линии	часове	95% - 4 часа 80% - 1.5 часа
		Процент на повредите, отстранени в рамките на максималния срок, определен в договора с клиент	%	98.1%
Фиксирана	Време за отговор при услуги от оператор	Средно време за отговор	секунди	11
		Процент на отговорените повиквания в рамките на 20 сек.	%	95.0%
Мобилна	Време за отговор при услуги от оператор	Средно време за отговор	секунди	10
		Процент на отговорените повиквания в рамките на 20 сек.	%	96.0%
Фиксирана	Време за отговор при услуги за справка в телефонен указател	Средно време за отговор	секунди	14
		Процент на повиквания, на които е отговорено в рамките на 20 сек.	%	93%
Мобилна	Време за отговор при услуги за справка в телефонен указател	Средно време за отговор	секунди	7.5
		Процент на повиквания, на които е отговорено в рамките на 20 сек.	%	93%
Фиксирана	Процент на жалбите относно коректност на	Съотношение на сметките, за коректността на които са подадени жалби, спрямо	%	0.004%

Мрежа / Услуга	Параметър	Измерване	Мерна единица	Стойност
	сметките	общия брой издадени сметки		
Мобилна	Процент на жалбите относно коректност на сметките	Съотношение на сметките, за коректността на които са подадени жалби, спрямо общия брой издадени сметки	%	0.018%
Достъп до интернет - Фиксиран	Процент на жалбите относно коректност на сметките	Съотношение на сметките, за коректността на които са подадени жалби, спрямо общия брой издадени сметки	%	0.0007%
Достъп до интернет - Мобилна	Процент на жалбите относно коректност на сметките	Съотношение на сметките, за коректността на които са подадени жалби, спрямо общия брой издадени сметки	%	0.002%
Фиксирана	Процент на неуспешни повиквания	За национални повиквания	%	0.039%
		За международни повиквания	%	0.24%
Мобилна	Процент на неуспешни повиквания	За национални повиквания	%	0.28%
		За международни повиквания	%	0.87%
Фиксирана	Време за установяване на връзка	Средното време при национално избиране	секунди	0.156
		Средното време при международно избиране	секунди	0.363
Мобилна	Време за установяване на връзка	Средното време при национално избиране	секунди	3
		Средното време при международно избиране	секунди	5.24
Фиксирана	Качество на разговорната връзка	Фактор за оценка на преноса на глас - R (R фактор), съгласно ITU-T Rec. G.109		90
Мобилна	Качество на разговорната връзка	Фактор за оценка на преноса на глас - R (R фактор), съгласно ITU-T Rec. G.109		74

ВЯРНО С ОРИГИНАЛА



Мрежа / Услуга	Параметър	Измерване	Мерна единица	Стойност
Мобилна	Коефициент на неуспешни повиквания	Отношение на броя на неуспешните повиквания към общия брой повиквания за определен период	%	0.018%
Мобилна	Коефициент на пропаднали повиквания	Отношение на броя на пропадналите или прекъснати разговорни връзки, след успешното им изграждане, поради проблеми в мрежата към общия брой изградени връзки за определен период	%	0.30%
Достъп до интернет - Фиксиран	Постигната скорост на предаване на данни**	Максимална постигната скорост на предаване на данни	kbit/s	135 051
		Минимална постигната скорост на предаване на данни	kbit/s	122 242
		Средна стойност и стандартно отклонение на скоростта на предаване на данни	kbit/s	130 193
Достъп до интернет - Мобилен	Постигната скорост на предаване на данни**	Максимална постигната скорост на предаване на данни	Mbit/s	42 Mbit/s
		Минимална постигната скорост на предаване на данни	kbit/s	110
		Средна стойност и стандартно отклонение на скоростта на предаване на данни	kbit/s	5300 4460
Достъп до интернет - Фиксиран	Коефициент на неуспешните опити за предаване на данни	Процент на неуспешните опити за предаване на данни	%	0.0008%
Достъп до интернет - Мобилен	Коефициент на неуспешните опити за предаване на данни	Процент на неуспешните опити за предаване на данни	%	0.6%

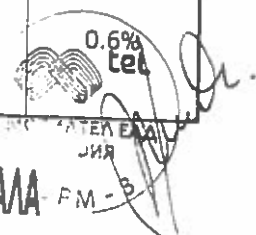

0.6%
tel
Мобилтел ЕАД
София



Мобилтел ЕАД

ул. Кукуш 1
София 1309, България
www.mtel.bg

Мрежа / Услуга	Параметър	Измерване	Мерна единица	Стойност
	данни			
Достъп до интернет - Фиксиран	Закъснение при предаване на данни (еднопосочно)	Средна стойност на закъснението при предаване на данни	ms	7.1
		Стандартно отклонение на закъснението	ms	5
Достъп до интернет - Мобилен	Закъснение при предаване на данни (еднопосочно)	Средна стойност на закъснението при предаване на данни	ms	28
		Стандартно отклонение на закъснението	ms	423

ВЯРНО С ОРИГИНАЛА





ДЕКЛАРАЦИЯ

за осигуряване работата на съществуващите в системата на Възложителя мобилни апарати

Долуподписаната Рагостина Валентинова Миленова, л. к. № 188129390, издадена на 21.09.2004 г. от МВР – София, на длъжност Менеджър Държавни организации, компании и министерства, отдел "Стратегически и правителствени структури", Дирекция „Корпоративни клиенти“, Направление „Бизнес клиенти“ при „Мобилтел“ ЕАД,

в качеството си на упълномощено лице на "Мобилтел" ЕАД, регистрирано в Агенцията по вписванията, с ЕИК: 131468980, ИН по ЗДАС: BG131468980, със седалище и адрес на управление: гр.София, ул. "Кукуш" №1,

участник в процедура за възлагане на обществена поръчка за "Предоставяне на мобилни телефонни услуги, достъп до обществена фиксирана мрежа, предоставяне на гласова телефонна и факс услуга и предоставяне на гарантиран интернет достъп по проект "Научно-технологичен парк", който се изпълнява по ОП „Развитие на конкурентоспособността на българската икономика“ 2007-2013, приоритетна ос 1: „Развитие на икономика, базирана на знанието и иновационните дейности“, съгласно договор с идентификационен номер BG161PO003-1.2.05-0001-00001"

ДЕКЛАРИРАМ, ЧЕ:

Мобилтел ЕАД ще осигури работата на съществуващите в системата на Възложителя мобилни апарати в мобилната си мрежа, без разходи за Възложителя, а при невъзможност – безплатната им замяна с модели, покриващи техническите им характеристики и функционални възможности.

Дата: 17.06.2014 год.

Погпис:.....



Рагостина Миленова
Менеджър „Държавни организации,
компании и министерства“



ПРЕДЛАГАНА ЦЕНА

ОТ МОБИЛТЕЛ ЕАД

за участие в обществена поръчка с предмет:

"Предоставяне на мобилни телефонни услуги, достъп до обществена фиксирана мрежа, предоставяне на гласова телефонна и факс услуга и предоставяне на гарантиран интернет достъп по проект "Научно-технологичен парк", който се изпълнява по ОП „Развитие на конкурентоспособността на българската икономика“ 2007-2013, приоритетна ос 1: „Развитие на икономика, базирана на знанието и иновационните дейности“, съгласно договор с идентификационен номер BG161PO003-1.2.05-0001-C0001"

17.06.2014 год.

Иван Асенов БК ЕОО

Иван Асенов



ЦЕНОВА ОФЕРТА

за изпълнение на обществена поръчка

Наименование на
поръчката:



„Предоставяне на мобилни телефонни услуги, достъп до обществена фиксирана мрежа, предоставяне на гласова телефонна и факс услуга и предоставяне на гарантиран интернет достъп по проект "Научно-технологичен парк", който се изпълнява по ОП „Развитие на конкурентоспособността на българската икономика” 2007-2013, приоритетна ос 1: „Развитие на икономика, базирана на знанието и иновационните дейности”, съгласно договор с идентификационен номер BG161PO003-1.2.05-0001-C0001“

УВАЖАЕМИ ДАМИ И ГОСПОДА,

1. Запознах се с документацията за участие и декларирам съгласието си с всички условия за участие в същата, както и с проектодоговора

2. Предлагам да извърша предоставяне на мобилни телефонни услуги, достъп до обществена фиксирана мрежа, предоставяне на гласова телефонна и факс услуга и предоставяне на гарантиран интернет достъп по проект "Научно-технологичен парк", който се изпълнява по ОП „Развитие на конкурентоспособността на българската икономика” 2007-2013, приоритетна ос 1: „Развитие на икономика, базирана на знанието и иновационните дейности”, съгласно договор с идентификационен номер BG161PO003-1.2.05-0001-C0001 за следната цена:

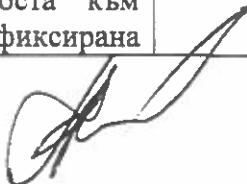
№	Предложения	Цена в лева без ДДС
1	Месечна абонаментна такса за една SIM карта (с включени минимум 1 000 мин. изходящи разговори към абонати в мрежата на доставчика)	22.90 лв.
2	Цена за разговори в „корпоративна група” на Възложителя извън минутите по предходната точка 1	0.01 лв.
3	Цена на минута разговор в роуминг в страни от ЕС	0.01 лв.
4	Цена на минута национален разговор към всички мрежи в страната	0.01 лв.
5	Цена на минута за международни разговори към фиксирани мрежи ЕС	0.01 лв.
6	Цена на месечен абонамент за достъп до Интернет за една SIM карта (неограничен интернет с включени мин. 2000MB интернет на максимална скорост)	0.01 лв.
7	Месечна абонаментна такса за предоставяне на гласова телефонна услуга, факс и достъп до интернет (с включени минимум 12 000 мин телефонна услуга общо за дванадесетте фиксирани телефонни поста към фиксирани телефонни мрежи в страната) чрез фиксирана	0.01 лв.





	мрежа	
8	Цена за разговори към всички фиксирани мрежи в страната след изчерпване на минутите от абонента	0.01 лв.
9	Цена на минута разговор към всички мобилни мрежи в страната	0.01 лв.

Цени на други услуги, свързани със, съпътстващи или допълващи предоставянето на услугите, посочени по-горе и предлагани от участника (Следва да се посочат в абсолютна стойност или да се посочи начинът на определяне на цените на други услуги, неупоменати по-горе в цените на основните услуги) :

Цени на допълнителни услуги за мобилните телефони на Възложителя

№	Предложения	Цена в лева без ДДС
1	Цена за изпращане на 1 бр. MMS	0.65 лв.
2	Цена на минута видеовръзка	0.47 лв.
3	Цена за изпращане на 1 бр. SMS към мрежата Мтел	0.15 лв.
4	Цена за изпращане на 1 бр. SMS към мрежата Глобул	0.18 лв.
5	Цена за изпращане на 1 бр. SMS към мрежата Виваком	0.18 лв.
6	Цена на минута за международни разговори към мобилни мрежи в ЕС	0.52 лв.
7	Цена на минута за международни разговори към страни извън ЕС, фиксирани и мобилни	0.72 лв.
8	Цена на минута изходящ разговор в режим "роуминг" в държави от Европейския съюз, Зона 1	0.01 лв.
9	Цена на минута входящ разговор в режим "роуминг" в държави от Европейския съюз, Зона 1	0.01 лв.
10	Цена на изходящ sms в режим "роуминг" в държави от Европейския съюз, Зона 1 - за 1 бр.	0.16 лв.
11	Цена на минута изходящ разговор в режим "роуминг" в държави извън Европейския съюз, Зона 2	2.09 лв.
12	Цена на минута входящ разговор в режим "роуминг" в държави извън Европейския съюз, Зона 2	1.19 лв.
13	Цена на изходящ sms в режим "роуминг" в държави извън Европейския съюз, Зона 2	0.49 лв.
14	Цена на минута изходящ разговор в режим "роуминг" в държави извън Европейския съюз, Зона 3	4.99 лв.
15	Цена на минута входящ разговор в режим "роуминг" в държави извън Европейския съюз, Зона 3	1.66 лв.

16	Цена на изходящ sms в режим "роуминг" в държави извън Европейския съюз, Зона 3	0.66 лв.
----	--	----------

Забележка: Разпределение на държавите по зони в режим "роуминг":

- **Зона 1:** всички държави от Европейския съюз.
- **Зона 2:** Албания, Алжир, Бахрейн, Босна и Херцеговина, Виетнам, Джърси, Гренландия, Ливан, Македония, Молдова, о-в Гърнси, о-в Ман, Оман, Пакистан, Сан Марино, Сърбия, Сингапур, Сирия, Турция, Ферьорски острови, Черна гора, Швейцария, Украйна, Карибски о-ви (Мартиника, Гваделупа, Френска Гвиана), Норвегия, Исландия, Лихтенщайн.
- **Зона 3:** всички останали страни, включително Русия, Беларус и Андора.

Допълнителни безплатни услуги за мобилните телефони на Възложителя

Описание	Единична цена в лева (без ДДС)
Нови сим карти	0,00
Дубликати на сим карти (кражба, изгубване)	0,00
Подробно месечно извлечение	0,00
Избор на кредитен лимит	0,00
Безплатни номера по избор	0,00
Диапазон от номера	0,00
Смяна потребител	0,00
Промяна на номер	0,00
Ежемесечен анализ на трафика	0,00
Електронна фактура	0,00
Смяна на адрес за кореспонденция	0,00
Смяна на постоянен адресна регистрация/седалище	0,00

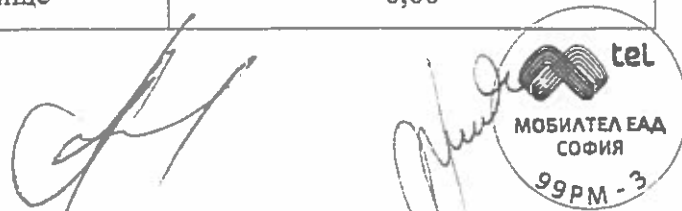

Дубликат на данъчна фактура	0,00
Промяна на име на абонат	0,00
Прекратяване на подробно месечно извлечение	0,00
Прехвърляне на депозит	0,00
Забрана за издаване на подробно месечно извлечение	0,00
Промяна на МОЛ	0,00
Временно спиране на достъпа до мрежата	0,00
Прекрат. При открадната/изгубена СИМ карта	0,00
Активиране на услуги: Clip, SMS, Voice mail, Clir, MMS, GPRS, Конферентна връзка, гласова поща	0,00
Прекратяване на услуги – Clip, SMS, Voice mail, Clir, MMS, GPRS, Конферентна връзка, гласова поща	0,00
Fax, Data No	0,00
Прекратяване на услуги – Clip, Clir, Fax, Data, SMS	0,00
Предплащане на месечни абонаментни такси	0,00
Прекратяване на СИМ карта	0,00
Промяна на вида абонамент	0,00
Получаване на изгубен PUK код	0,00
Смяна на СИМ карта (дефектна, открадната или мех. Повредена)	0,00
Забрана на изходящи повиквания при загубване	0,00
Отмяна на забрана на изходящи повиквания	0,00
Забрана на изходящи международни разговори/роуминг	0,00
Активиране на роуминг	0,00
Премахване на забрана на изходящи международни разговори	0,00
Промяна на цикъл на фактуриране	0,00

tel
МБИЛТЕЛ ЕАД
СОФИЯ

Активиране на MMS	0,00
Активиране на WAP и Мобилен интернет	0,00
Промяна на цикъл на фактуриране	0,00
Активиране на Бизнес мрежа	0,00

Цени на допълнителни услуги за фиксираните телефони на Възложителя

Цени за международни разговори		
Зона	Дестинация	Цена на минута в лева без ДДС
1	Фиксирани мрежи: Австрия (Виена), Великобритания (Лондон), Гърция (Атина), Русия (Москва), Турция (Истанбул), Франция (Париж);	0,10 лв.
2	Фиксирани мрежи: Австралия, Австрия, Андора, Белгия, Ватикана, Великобритания, Германия, Гибралтар, Гърция, Дания, Естония, Ирландия, Исландия, Испания, Италия, Кипър, Литва, Лихтенщайн, Люксембург, Монако, Норвегия, Полша, Португалия, Русия, Словакия, Словения, Унгария, Финландия, Франция, Холандия, Хърватско, Черна гора, Чехия, Швейцария, Швеция;	0,10 лв.
	Фиксирани и мобилни мрежи: Канада и САЩ	
3	Фиксирани мрежи: Македония, Румъния, Сърбия, Турция, Черна гора;	0,15 лв.
4	Фиксирани мрежи: Албания, Аржентина, Беларус, Босна и Херцеговина, Израел, Латвия, Молдова, Нова Зеландия, Украйна, Хавай, Япония;	0,33 лв.
5	Фиксирани мрежи: Алжир, Либия, Мексико, Палестина, Хонг Конг, Южна Корея;	0,42 лв.
	Мобилни мрежи: Австралия, Австрия, Албания, Алжир, Аржентина, Белгия, Беларусия, Босна и Херцеговина, Германия, Гърция, Дания, Израел, Ирландия, Исландия, Испания, Италия, Кипър, Латвия, Либия, Литва, Люксембург, Македония, Молдова, Монако, Норвегия, Палестина, Румъния, Русия, Словакия, Сърбия, Турция, Украйна, Унгария, Финландия, Франция, Хонг Конг, Хърватско, Черна гора, Чехия, Южна Корея, Япония;	
6	Фиксирани мрежи: Китай, Малта, Сигапур;	0,58 лв.
	Мобилни мрежи: Андора, Великобритания, Гибралтар, Естония, Китай, Малта, Нова Зеландия, Полша, Португалия, Сигапур, Словения, Холандия, Швейцария, Швеция;	



7	Фиксирани мрежи: Кения, Никарагуа, Пуерто рико, Тунис;	0,83 лв.
	Мобилни мрежи: Тувалу;	
	Фиксирани и мобилни мрежи: Азербайджан, Ангола, Ангуила, Антигуа и Барбуда, Армения, Аруба, Бангладеш, Барбадос, Бахамски острови, Бахрейн, Белиз, Бенин, Бермуда, Боливия, Ботсвана, Бразилия, Бруней Дарусалам, Бряг на Слоновата Кост, Буркина Фасо, Бурунди, Бутан, Венецуела, Габон, Гамбия, Гана, Гвинея, Гренада, Грузия, Доминика, Доминиканска република, Египет, Еквадор, Екваториална, Замбия, Зимбабве, Индия, Индонезия, Иран, Йордания, Казахстан, Киргизстан, Колумбия, Конго, Коста Рика, Либерия, Ливан, Мавритания, Мадагаскар, Макао, Малави, Малайзия, Мали, Мароко, Мозамбик, Намибия, Нигер, Нигерия, Обединени Арабски Емирства, Оман, Остров Маврициус, Панама, Парагвай, Перу, Руанда, Салвадор, Саудитска Арабия, Сейнт Винсент и Гринедайнс, Сенегал, Сирия, Таджикистан, Тайван, Тайланд, Танзания, Того, Тринидад и Тобаго, Туркменистан, Уганда, Узбекистан, Уругвай, Филипини, Хаити, Южна Африка, Ямайка;	
8	Всички останали страни	2,49 лв.
9	ИНМАРСАТ	5,83 лв.

Мобилтел ЕАД ще предостави електронни съобщителни услуги чрез мобилна наземна мрежа по стандарт GSM/UMTS, при преференциални условия на служители на Възложителя и техните семейства като ползватели извън корпоративната група в качеството си на физически лица:

- Тарифен план 1 за Гласови услуги за служителите на Възложителя

Описание	Единична цена в лева (без ДДС) /брой безплатни минути/
Месечна абонаментна такса при сключване на договор за период от 24 месеца	6,90
Включени минути за разговори в групата	44640 (неограничен брой минути)
Включени минути към всички мрежи в страната, САЩ, Канада и Международна Зона 1*	100
Включени минути за бизнес разговори (всички мобилни Мтел бизнес клиенти)	44640 (неограничен брой минути)
Цена на минута към всички мрежи в страната след изчерпване на включените	0,12

